

WSR

Schlauchrollbalg - Rolling lobe - Vérin à soufflet simple extensible
Molla estensibile - Cilindro elástico de lóbulo deslizante



D VORTEILE

Druckbereich.....	1-8 bar
Temperaturbereich...-30°C bis max. +70°C (+90°C kurzzeitig)	
Druckluft.....	geölt / ölfrei
Seitlicher Versatz.....	max. 20 mm
Kippwinkel.....	max. 20°
Rückstellkraft.....	350 - 950 N

GB BENEFITS

Operating pressure.....	1-8 bar
Temperature...-30°C - max. +70°C (+90°C limited duration)	
Compressed air.....	oiled / oilfree
Lateral misalignment.....	max. 20 mm
Tilt capability.....	max. 20°
Return force.....	350-950 N

F AVANTAGES

Pression d'utilisation.....	1-8 bar
Température...-30°C - max. +70°C (+90°C durée limitée)	
Air comprimé.....	lubrifié / non lubrifié
Désalignement latéral.....	max. 20 mm
Angle d'inclinaison admissible.....	max. 20°
Force de rappel nécessaire.....	350 - 950 N

I VANTAGGI

Pressione d'utilizzo.....	1-8 bar
Temperatura...-30°C - max. +70°C (+90°C tempo limitato)	
Aria compressa.....	lubrificata / non lubrificata
Disallineamento laterale.....	max. 20 mm
Angolo d'inclinazione.....	max. 20°
Forza di ritorno.....	350 - 950 N

E VENTAJAS

Presión.....	1-8 bar
Temperatura...-30°C - max. +70°C (+90°C tiempo limitado)	
Aire comprimido.....	lubricado / no lubricado
Desalineación lateral.....	máx. 20 mm
Ángulo de inclinación admisible.....	máx. 20°
Fuerza de retroceso.....	350 - 950 N

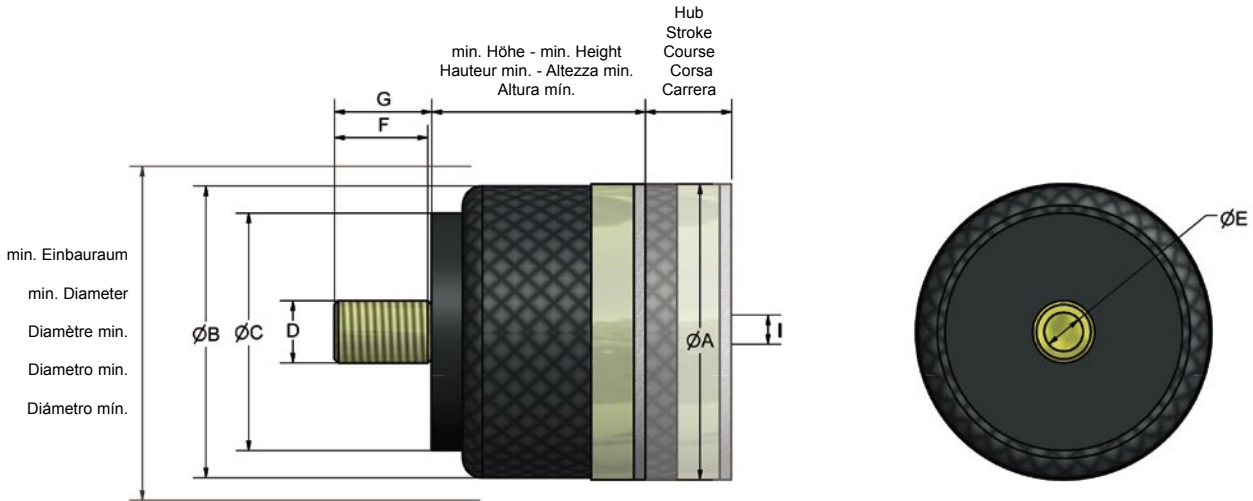

ABMESSUNGEN • DIMENSIONS • DIMENSIONI • DIMENSIONES

	Hub Stroke Course Corsa Carrera	min. Einbauraum min. Diameter Diamètre min. Diametro min. Diámetro mín.	min. Höhe min. Height Hauteur min. Altezza min. Altura mín.	$\varnothing A$	$\varnothing B$	C	D	E	F	G	I	Gewicht Weight Poids Peso Peso	Volumen in Liter Volume in litre Volume en litre Volume in litri Volumen en litros	
	mm	mm	mm	mm	mm	mm	mm	mm	mm	mm	mm	kg	Hmin	Hmax
WSR 20	26	70	30	34	60	34,0	M16	G1/8	25	25	M8	0,07	0,05	0,08
WSR 30	46	100	38	76	88	56,0	M16	G1/8	12	25	M8	0,2	0,1	0,2
WSR 100	110	100	95	75	80	50,0	M30 x 1,5	R3/8	16	18	M8	0,3	0,2	0,5
WSR 200	105	115	95	85	97	60,0	M30 x 1,5	R3/8	16	18	M8	0,4	0,3	0,7
WSR 300	105	140	95	105	123	80,0	M30 x 1,5	R3/8	16	18	M8	0,6	0,3	1,1
WSR 400	105	170	95	125	151	87,5	M30 x 1,5	R3/8	16	18	M8	0,7	0,7	1,7
WSR 500	105	190	95	145	171	109,5	M30 x 1,5	R3/8	16	18	M8	0,8	0,9	2,5

HUBAUSLEGUNG • ACTUATION • LEVAGE • SOLLEVAMENTO • ELEVACIÓN

	Höhe - Height Hauteur - Altezza - Altura	Tragkraft - Load - Charge Peso - Carga (kN)			Höhe - Height Hauteur - Altezza - Altura	Tragkraft - Load - Charge Peso - Carga (kN)			Höhe - Height Hauteur - Altezza - Altura	Tragkraft - Load - Charge Peso - Carga (kN)		
	mm	2 bar	4 bar	6 bar	mm	2 bar	4 bar	6 bar	mm	2 bar	4 bar	6 bar
WSR 20	35	0,4	0,7	1,1	45	0,3	0,6	0,9	55	0,3	0,4	0,7
WSR 30	38	0,8	1,5	2,3	50	0,8	1,5	2,3	70	0,8	1,4	2,1
WSR 100	100	0,6	1,2	1,8	160	0,6	1,2	1,8	190	0,6	1,2	1,9
WSR 200	100	0,8	1,7	2,7	150	0,8	1,7	2,6	175	0,8	1,7	2,7
WSR 300	100	1,4	2,9	4,5	150	1,4	2,9	4,5	175	1,4	2,9	4,6
WSR 400	100	1,8	3,8	6,0	150	1,8	3,8	6,0	175	1,8	3,7	5,5
WSR 500	100	2,8	5,8	9,0	150	2,7	5,7	9,0	175	2,7	5,5	8,0

SCHWINGUNGSISOLIERUNG • VIBRATION ISOLATION • ISOLATION DES VIBRATIONS • ANTI VIBRANTE • AISLAMIENTO ANTIVIBRATORIO

	Tragkraft (kN) bei empfohlener Betriebshöhe Force (kN) at recomm. design height Charge (kN) à la hauteur donnée Peso (kN) ad altezza consigliata Carga con altura recomendada (kN)			Eigenfrequenz - Natural frequency Fréquence propre - Frecuencia propia Frecuencia propia						Betriebshöhe - Height Hauteur - Altezza Altura
	2 bar	4 bar	6 bar	HZ			U/min			opt. mm
				2 bar	4 bar	6 bar	2 bar	4 bar	6 bar	
WSR 20	0,3	0,6	0,9	3,3	3,2	3,1	198	192	186	45
WSR 30	0,8	1,5	2,3	2,7	2,7	2,6	162	162	156	60
WSR 100	0,6	1,2	1,8	2,1	1,9	1,9	126	114	114	150
WSR 200	0,8	1,7	2,6	2,1	1,9	1,8	126	114	108	150
WSR 300	1,4	2,9	4,5	2,2	2,0	1,8	132	120	108	150
WSR 400	1,8	3,8	6,0	2,0	1,8	1,8	120	108	108	150
WSR 500	2,7	5,8	8,9	2,3	2,1	2,0	138	126	120	140